

DETALJER

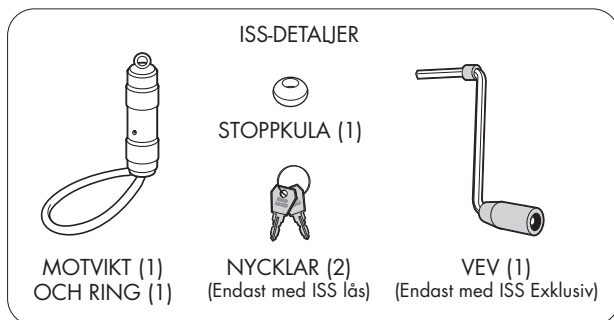
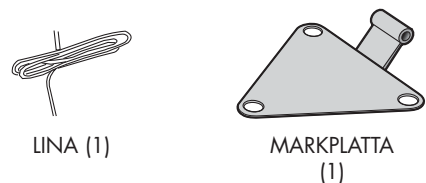
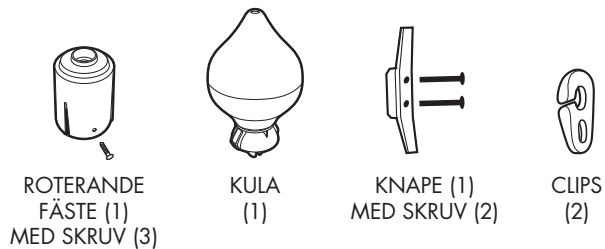
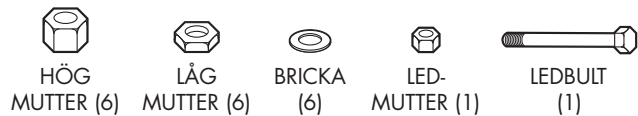

SKÖTSELRÅD

Kontrollera med jämna mellanrum att muttrarna är ordentligt åtdragna och att flagglinan är i god kondition (extra viktigt vid invändig lina).

Vid behov, tvätta flaggstängen med varmt såpvatten. Polera sedan flaggstängen med bil- eller båtvar för att bibehålla finishen.

OBS! Vid högstående flaggning med invändig lina måste plastslinga med nippel användas. Rekommendation en per meter.

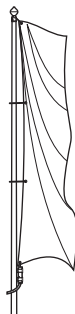

MONTERINGSANVISNING

5-12 m



Box 525, 331 25 Värnamo
Telefon: 0370 692550 | Fax: 0370 49128
info@formenta.se | www.formenta.se



1 FÄSTET

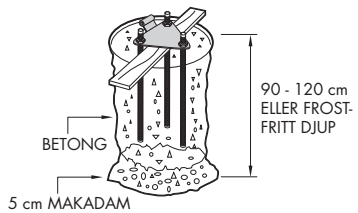

GROPEN

1. Gräv gropen enligt nedanstående rekommendationer. Om marken är mjuk kan gropen grävas bredare.
2. Fyll de första fem centimeterna med makadam.

GROPDIMENSIONER

FLAGGSTÅNG	5-6 m	8 m	9 m	10 m	12 m
Diameter (cm)	35	35	40	45	45
Djup (cm)	90	90	100	120	120



* Rekommenderade dimensioner.
Hänsyn skall alltid tas till befintliga markförhållanden.

MONTERING AV MARKFÄSTET

1. Montera först de tre förankringsjärnen (A) till markplattan (B). Använd de låga muttrarna (C). Avståndet skall vara 75 mm.
2. Det nu färdigställda markfästet placeras i gropen och fixeras vgrätt. Glöm ej att placera gängjärnsdelen åt det håll där man lättast kan resa och fälla stängen. Gjutning med betong utföres ända upp till markplattan.

* Vid bergmontage, använd markplattan som bormall. Förankringsjärnen kortas till en längd av minst 350 mm och gjutes fast i de borrarade hålen med betong eller ankarmassa.

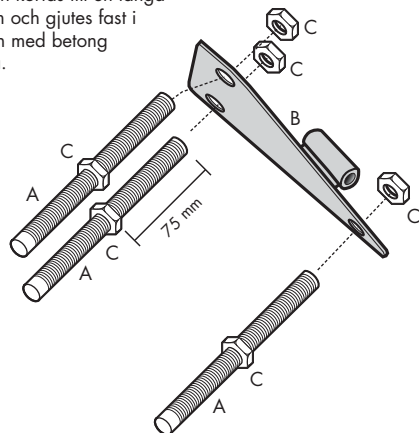

2 KULAN OCH LINAN

1. Träd linan (A) genom kulans roterande fäste (B) och skruva fast det i flaggstängens topp med de tre medföljande skruvarna (C).
2. Skruva fast knape (E).
3. Vid användning av ISS (Invändigt Säkerhetssystem), montera motvikten (D) enligt anvisning och fäst linan. Använd stoppkula.

För ISS skall alltid motvikten dras upp i topp då flaggstängen ej bär flagga eller vimpel. Vid användning av vevsystem är det viktigt att veva åt rätt håll och att motvikten följer vevrörelsen.

UTVÄNDIG LINA

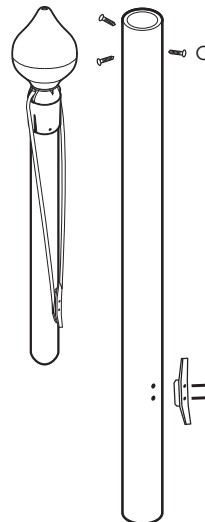
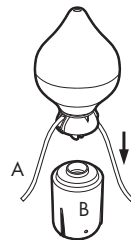

ISS

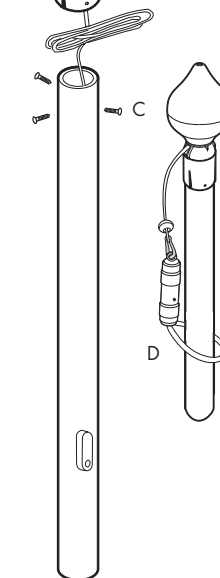
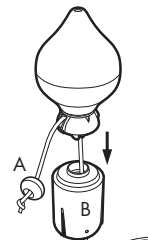

3 RES STÅNGEN

1. När betongen hårdnat kan flaggstängen resas. Skruva på de undre muttrarna (F) och lägg på brickorna (G). Skruva ned muttrarna med brickor så att ca 35 mm fri gänga erhålles. Montera stängen till markfästet med ledbult och ledmutter (H).
2. Res stängen. Montera över brickor (G) och muttrar (F). Korrigera stängens vertikalläge med muttrarna (F). DRAG HÅRT!

OBS! Efterdrag samtliga muttrar efter några veckors tid.

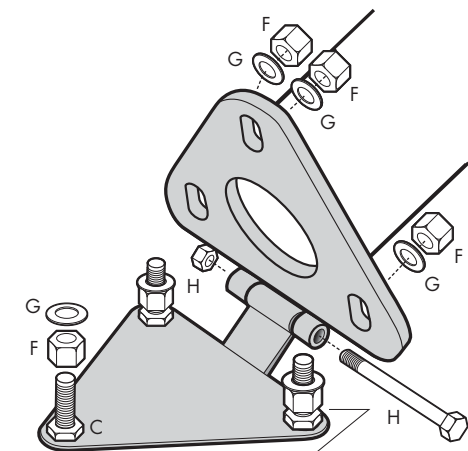

ca 12 mm mellanrum

